

梅本製作所 - SL60-ZSC

S=1/2 (用紙: A4横)

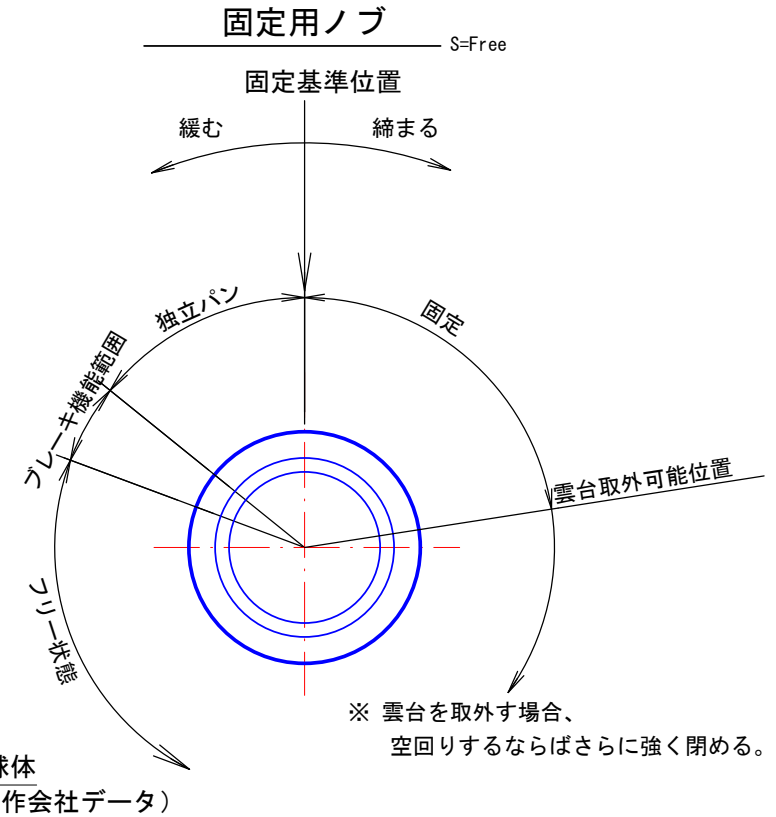
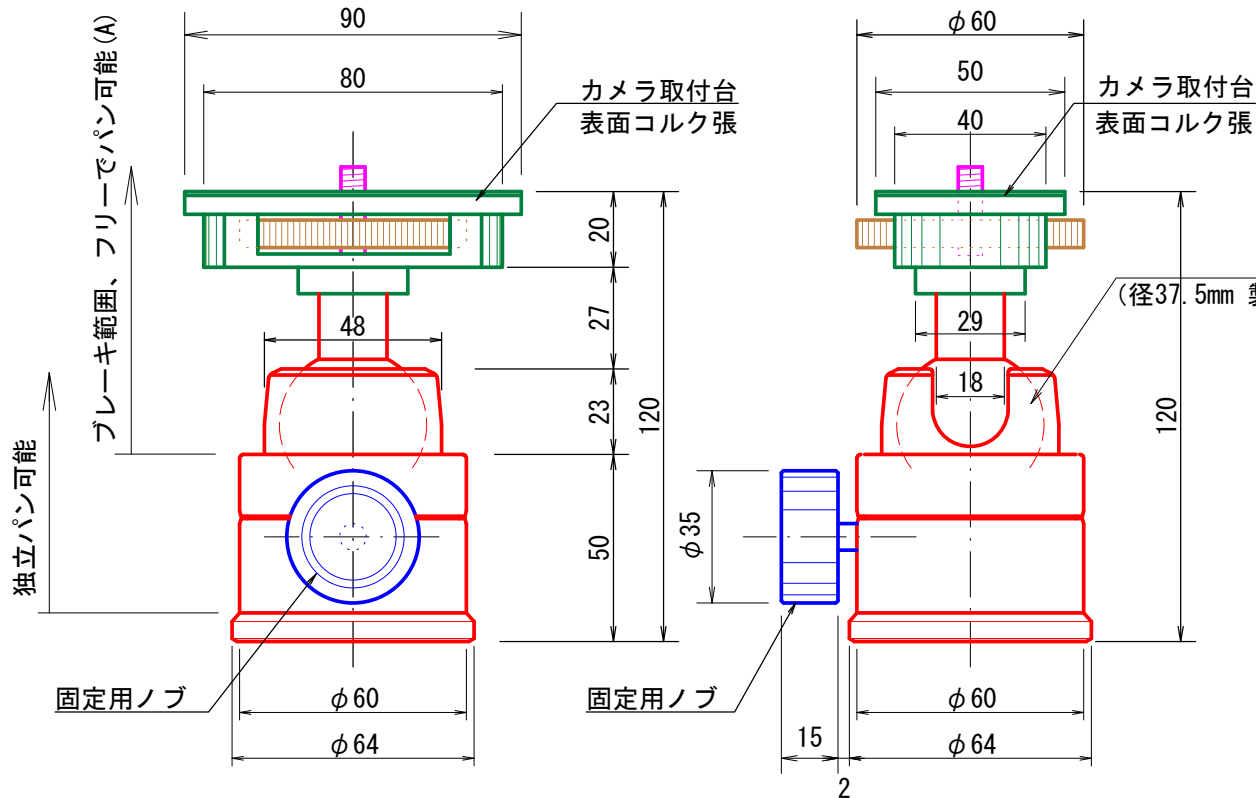
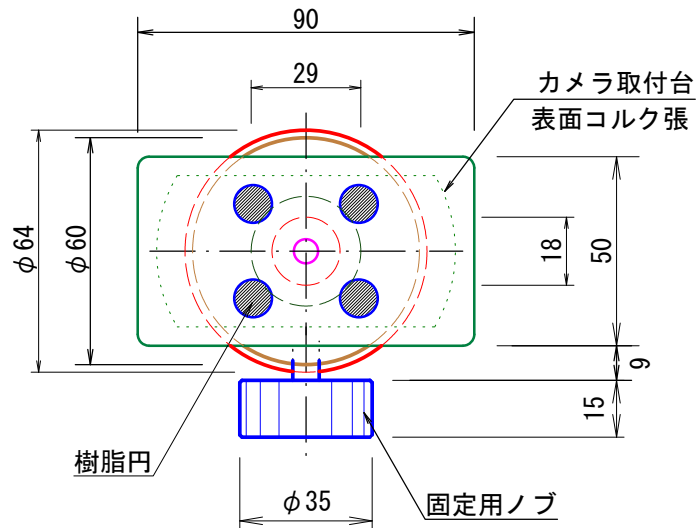

- 球体 (径37.5mm 製作会社データ)
- 注-1) 大まかに調整ノブの位置が示してありますが、全ての同型雲台に当てはまる訳ではありません。(固定ノブの調整角度は大まかな角度で、個人の使用感に基づいています)
 - 注-2) この図は、雲台製作会社の作成図面ではありません。個人の作成図面ですので寸法表示は、完全なものではありません。
 - 注-3) 固定基準位置は仮の位置としています。
 - 注-4) ブレキ範囲内のパン回転(A)はカメラが上下・左右に動き安定しないことがあります。
 - 注-5) 寸法単位は mm